

## Transport-Checkliste

Die hochqualifizierten Facharbeiter unserer Spedition mit langjähriger Erfahrung lösen schwierigste Transport- und Aufstellungsprobleme. Um die schnelle und sichere Anlieferung zum Aufstellungsplatz zu gewährleisten, sollten Sie am besten schon im Vorfeld der Lieferung über Besonderheiten der Transportwege in Ihrem Haus informieren.

Dazu hilft Ihnen die nachfolgende Transport-Checkliste

***Gerne kümmern wir uns auch persönlich um Ihre Fragen und Wünsche***

Gerhard Göppel

Tel. 08055 188 50  
Fax. 08055 188 95  
g.goeppel@danzer.net

Danzer Organisation & Systeme GmbH  
Bussardstr. 2  
83128 Halfing

**Um die Zustellung eines Tresors oder Wertschutzschrankes sorgfältig und termingerecht durchführen zu können, benötigen die Speditionen folgende Angaben:**

1.0 Auftrags / Angebotsnummer (falls vorhanden):

---

1.1. Auftraggeber

1.2. Lieferanschrift:

---

1.3 Ansprechpartner bzw. bevollmächtigte Person:

---

1.4 Telefon tagsüber / abends:

---

1.5 Telefax tagsüber / abends:

---

1.6 Anlieferung von \_\_\_\_\_ Uhr bis möglich \_\_\_\_\_ Uhr

1.7 Anlieferung ist von \_\_\_\_\_ Datum bis \_\_\_\_\_ Datum **nicht** möglich

1.8 Ist die Vertragung zur Verwendungsstelle erforderlich ?

Ja  Nein (Tresor kann frei Bordsteinkante angeliefert werden)

1.9 Um bei einer schwierigen Anlieferung die anfallenden Kosten genau zu taxieren, sollte vorab eine Ortsbesichtigung angefordert werden. Die Kosten für die Ortsbesichtigung belaufen sich in der Regel je Aufstellungsort je nach Aufwand auf ca. 75,00 – 100 Euro.

### Allgemeine Transportbeschreibung:

Um unnötige Kosten zu vermeiden, ist auf vollständige und richtige Angaben zu achten.

Tresor- oder Schrankmodell: \_\_\_\_\_ Stück \_\_\_\_\_

Gewicht in KG: \_\_\_\_\_

Aussenmaße (H x B x T in mm): \_\_\_\_\_

### 2. Transportweg außerhalb des Gebäudes:

2.1 Ebenerdig ohne Stufen?  Ja  Nein

2.2 falls Stufen, bitte Anzahl angeben \_\_\_\_\_

2.3 zu Punkt 2.2: eventuell vorstehende Kanten?  Ja  Nein

2.4 Belag der Stufen ? \_\_\_\_\_

2.5 Kann der LKW die Stufen mittels rückseitiger Hebebühne überbrücken

Ja  Nein

2.6 Belag des Transportweges ? \_\_\_\_\_

2.7. Beste Anfahrtsmöglichkeit über Straße: \_\_\_\_\_

2.8. Liegt der Hauseingang in einer Fußgängerzone  Ja  Nein

### 3. Transportweg innerhalb des Gebäudes.

3.1 Ebenerdig ohne Stufen  Ja  Nein

3.2 Falls Stufen, bitte Anzahl angeben: \_\_\_\_\_

3.3 zu Punkt 3.2: eventuell vorstehende Kanten?  Ja  Nein

3.4 Belag der Stufen ? \_\_\_\_\_

3.5 Treppenart ? siehe Skizzen nächste Seite Nr. \_\_\_\_\_

3.6 Treppenbauart

z.B:  Holztreppe  Stahltreppe  Steintreppe

Sonstige \_\_\_\_\_

3.7 zu Punkt 3.5 und 3.6: freistehend ?  Ja  Nein

zu Punkt 3.5 und 3.6: untermauert ?  Ja  Nein

3.8 Bitte geben Sie die Mindestmaße der Treppe an

(Verengungen bitte beachten, wie z.B. Treppengeländer):

Sturzhöhe (Siehe Treppenskizze 6): \_\_\_\_\_ cm

Treppenlänge \_\_\_\_\_ cm

Treppenbreite \_\_\_\_\_ cm

Podestbreite bei Treppe 3 + 6: \_\_\_\_\_ cm

Podesttiefe bei Treppe 3 + 6: \_\_\_\_\_ cm

3.9 Kann das Treppengeländer eventuell abgenommen werden ?  Ja  Nein

3.10 Belag des Transportweges:

PVC  Ja  Nein Marmor  Ja  Nein

Kunststein  Ja  Nein Teppichboden  Ja  Nein

Sonstiges: \_\_\_\_\_

3.11 Ist die Belastbarkeit des Transportweges und des Aufstellplatzes

für das oben aufgeführte Gewicht ausreichend ?  Ja  Nein

3.12 Kann jede einzelne Treppenstufe mit diesem Schrankgewicht belastet werden ?

Ja  Nein

## 4. Fahrstuhltransport

4.1 Kann der Transport evtl. mittels vorhandenem Fahrstuhl vorgenommen werden ?  Ja  Nein

Ist der der Fahrstuhltransport zusätzlich zum Treppentransport nötig ?  Ja  Nein

4.2 Tragkraft des Fahrstuhls ist ausreichend für das Schrankgewicht?  Ja  Nein

4.3 Maße des Fahrstuhls:

Türdurchgangshöhe des Fahrstuhls \_\_\_\_\_ cm

Türdurchgangsbreite des Fahrstuhls \_\_\_\_\_ cm

Fahrstuhltiefe \_\_\_\_\_ cm

## 5. Verankerung

5.1 Soll der Tresor verankert werden ?  Ja  Nein

### Treppenarten

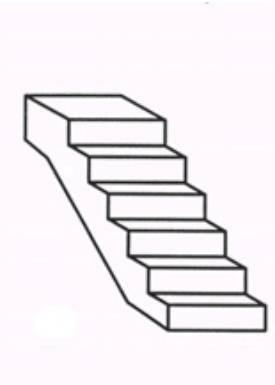
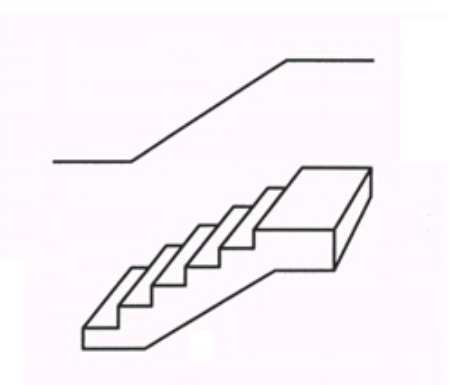
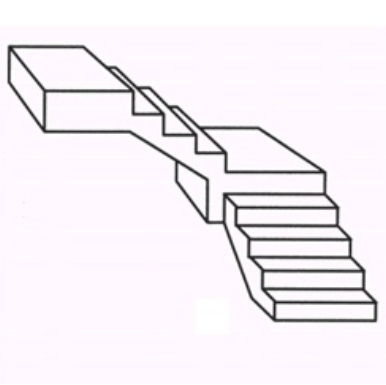
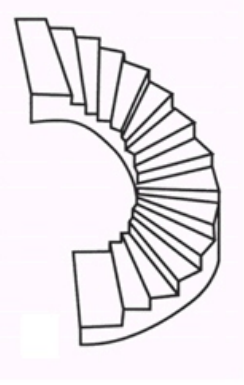
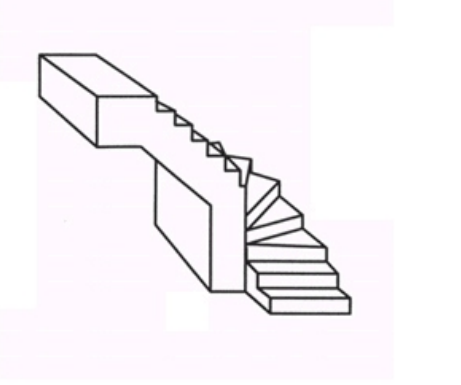
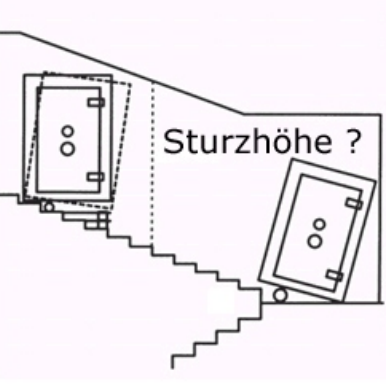
		
<input type="checkbox"/> Nr. 1 gerade Treppe ohne Unterzug	<input type="checkbox"/> Nr. 2 gerade Treppe mit Unterzug	<input type="checkbox"/> Nr. 3 Treppe 90° angewinkelt mit Podest
		
<input type="checkbox"/> Nr. 4 Wendeltreppe 180° gebogen	<input type="checkbox"/> Nr. 5 Treppe mit 90° Wendelpunkt	<input type="checkbox"/> Nr. 6 Treppe 180° angewinkelt mit Podest

Ort, Datum

Firmenstempel/Unterschrift